



[Handwritten signatures]

União das Freguesias de Amoreira, Parada e Cabreira

2023/25

Reunião Extraordinária de 03 de maio de 2023
Local de realização Sede da Junta de Freguesia



[Handwritten signatures]

União das Freguesias de Amoreira, Parada e Cabreira

Reunião Extraordinária de 03 de maio de 2023

Reunião da União das Freguesias de Amoreira, Parada e Cabreira

Data da Reunião: 03 de Maio de 2023
Local da Reunião: Sede da Junta de Freguesia
PRESENCAS:
Presidente: Luís Manuel Dos Santos Fonseca
Tesoureira: Carla Sofia Monteiro Simões Romeiro
Secretário: Eduardo Manuel Pereira Terras
FALTAS:

Início de Reunião: vinte e uma horas
Encerramento: vinte e uma horas e trinta minutos
Resumo Diário da Tesouraria: -----
Obs: -----



A handwritten signature in blue ink, appearing to be 'J. Almeida', is located in the top right corner of the page.

União das Freguesias de Amoreira, Parada e Cabreira

Reunião Extraordinária de 03 de maio de 2023

PERÍODO DE ANTES DA ORDEM DO DIA:

Não foi apresentada qualquer intervenção escrita ou verbal referente aos membros do Executivo;

PERÍODO DA ORDEM DO DIA:

Presente a Ordem de Trabalhos foram tomadas as seguintes resoluções acerca dos assuntos dela constantes.

(01) PONTO UM DA ORDEM DO DIA:

Análise de orçamentos para contrato interadministrativo de delegação de competências da União das Freguesias de Amoreira, Parada e Cabreira, no valor de 30.000€.

Texto do ponto 1.

Foram analisados e aprovados os orçamentos abaixo discriminados:

a)- Orçamento para arranjo do Largo da Rua de Santa Barbara na Amoreira, apresentado pela empresa (Isabel Isidoro, Unipessoal Lda), no valor de 10,840€+iva.

b)- Orçamento para arranjo do Parque Infantil da Parada, apresentado pela empresa (SOINCA) no valor de 8,566€+Iva.

c)- Orçamento para obras a realizar no barracão da Cabreira, apresentado pela empresa (Isabel Isidoro, Unipessoal Lda), no valor de 9,900€+iva.

Este ponto foi aprovado por unanimidade.

ENCERRAMENTO: Nada mais havendo a tratar, o Excelentíssimo Presidente do Executivo declarou encerrada a reunião pelas vinte e uma horas e trinta minutos. Para constar se lavrou a presente ata que, lida e achada conforme, vai ser assinada.



União das Freguesias de Amoreira, Parada e Cabreira

Reunião Extraordinária de 03 de maio de 2023

Amoreira, 03 de maio de 2023

Presidente,

(Luís Manuel Dos Santos Fonseca)

Tesoureira,

(Carla Sofia Monteiro Simões Romeiro)

Secretário,

(Eduardo Manuel Pereira Terras)

ISABEL ISIDORO, UNIPESSOAL LDA

- Obras Públicas-

NIF:513 838 848 N° de Alvará:91136-PUB

UNIÃO DE FREGUESIAS AMOREIRA, PARADA E CABREIRA

PROPOSTA- AMOREIRA

Arranjo do largo da Rua de Santa Barbara

Cap.	Descrição	un	Quantidade	Valor unitário €	Total €
1	Execução de um muro em pedra de granito de dimensões irregulares, fornecimento de guia de lancil em granito amarelo rachado, incluindo todos os trabalhos e materiais necessários á sua boa execução.	m2	16	80,00	1280,00
2	Fornecimento e colocação de guia de lancil em granito amarelo rachado, incluindo todos os trabalhos e materiais necessários á sua boa execução.	ml	17	80,00	340,00
3	Fornecimento e assentamento de calçada em cubos de granito cinza da região de 11x11cm, incluindo abertura de caixa almofada em areão, compactação e recobrimento dos mesmos em argamassa de areia e cimento.	m2	238	22,00	5260,00
4	Fornecimento e assentamento de calçada em cubos de granito cinza da região de 11x11cm, incluindo abertura de caixa almofada em areão, compactação e recobrimento dos mesmos em areão .	m2	220	18,00	3960,00
Total do orçamento					10.840,00

O presente orçamento importa na quantia de 10.840,00 € (dez mil oitocentos e quarenta euros).

Á quantia supra acresce o IVA á taxa legal em vigor.

Salgueiral, 28 de fevereiro de 2023

ISABEL ISIDORO
UNIPESSOAL LDA
Contribuinte N° 513 838 848
Salgueiral * 6400-234 LAMEGAL



ATCUD:JFKT3BGG-1630



V/Fax:

V/Telefone: 271 949 061

Exmo.(s) Sr.(s)

UF DE AMOREIRA PARADA E CABREIRA

A/T: Sr. Pres. Eduardo Terras - 966 322 978

Rua do Outeiro

Amoreira

6355-020 Amoreira

ESTE DOCUMENTO NÃO SERVE DE FATURA

Nº de Contribuinte	Cliente Nº	Prazo Entrega	Prazo Validade	Data Doc.	Condição de Pagamento	Vend.
510834396	2 096	60 dias	19/05/2023	19/04/2023	A COMBINAR	4

Cód. Artigo	Descrição	Qtd.	Un	Pr. Unit.	%Desc.	V. Líquido	%IVA
	Coordenadas GPS da obra: 40°32'15,5"N; 7°02'11,5"W;						
PA0110064	Estrutura Ref.º 2030 - Alum. <i>Escorrega em polietileno rotomoldado e escada de acesso com corrimões em tubo de aço retangular pintado.</i>	1,000	UN	1 740,000		1 740,00	23,00
PA0105013	Baloço Ref.º3215 - Alum. <i>Baloço de 2 lugar, postes em Alumínio, Travessão metálico com pré tratamento de metalização e pintura c/ 2 x assento em alumínio revestido a borracha.</i>	1,000	UN	998,000		998,00	23,00
PA0111015	Painel Informativo Refº 2200 - Alum.	1,000	UN	255,000		255,00	23,00
PS0201001	Transporte, Montagem e Instalação	1,000	UN	1 310,000		1 310,00	23,00
MC1201081	Piso in situ 43mm SBR cor vermelho (41,25m2) e amarelo lorrado (31,25m2)	72,500	MT2	58,800		4 263,00	23,00

NOTAS:

- A retirada dos equipamentos e piso existentes é de vossa conta;
- Este orçamento é válido por 30 dias.

eticadada - Emitido por programa certificado nº 0181/AT

Obs.: O prazo de entrega indicado será considerado após adjudicação.

Mercadoria:	8 566,00
Descontos:	0,00
IVA:	1 970,18
Total (EUR)	10 536,18

Operador: ALEXANDRA



SOINCA
Desde 1946

Junta de Freguesia de Parada

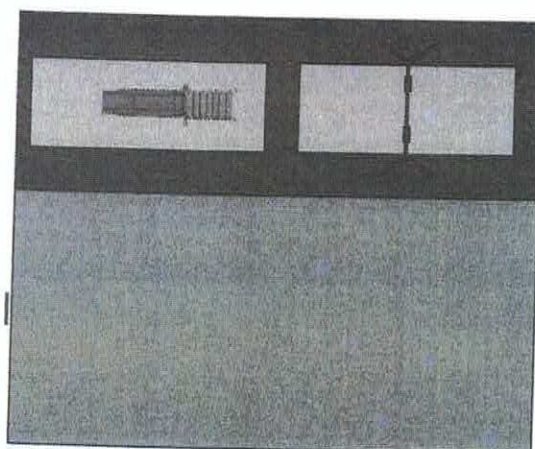

Legenda:

- A) Ref 2030 Alu
- B) Ref 3215 Alu
- C) Ref 2200 Alu

40°32'15.5"N
7°02'11.5"W

Escala 1:200
V.R.

Ref.ª 2200 ALU



Painel informativo em HPL com 600x400mm e poste em alumínio anodizado;

Os placares SOINCA, são fornecidos em acrílico com vinil. A informação deve respeitar o estabelecido no Dec. Lei nº203/15 de 17 de Setembro.



Ref.ª 2030 ALU

Handwritten signature



SOINCA
Desde 1946

Handwritten signature



Torre com escada e escorrega;
Escada com corrimãos em tubo de aço retangular pintado;
Escorrega com altura de saída a 1,40 mt;
Postes em alumínio anodizado de secção quadrada 85x85mm em alumínio anodizado.

Área espaço de queda/Área de implantação	6.71 x 3.77 m (28m ²)
Altura de queda livre	<1.40 m
Peso (kg)	130 kg
O equipamento cumpre com os requisitos da norma	EN 1176-1/3: 2017
Atividades	Escorregar

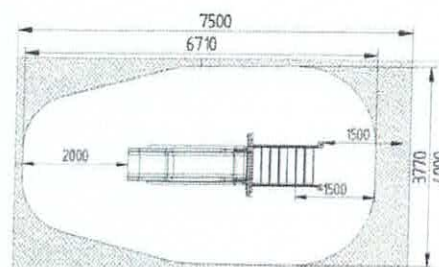

Altura - 3400mm Largura - 1200mm Profundidade - 3700mm



Ref.ª 3215 ALU



SOINCA
Desde 1946

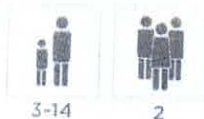

Baloiço de 2 lugares;

2 assentos em alumínio revestido a borracha vulcanizada;

Correntes em aço inox;

Travessão superior em tubo de aço, com pré-tratamento de decapagem e metalização.

Área espaço de queda/Área de implantação	6 x 3.5 m (28m ²)
Altura de queda livre	<1.20 m
Peso (kg)	140 kg
O equipamento cumpre com os requisitos da norma	EN 1176-1/2: 2017
Atividades	Baloiçar

Altura - 2300mm Largura - 3800mm Profundidade - 1700mm

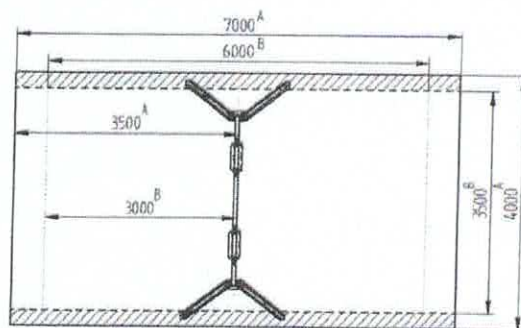

NOTA :

A - Área de queda, com requisitos de amortecimento de impacto, para piso de amortecimento composto por material solto (Areia, gravilha ou casca de árvore).

B - Área de queda, com requisitos de amortecimento de impacto, para piso de amortecimento composto por material contínuo (Piso sintético). Deve-se garantir um afastamento adicional de 0.5m, para cada lado da travessão, na direção de baloiçar, livre de obstáculos.

C - Área de implantação.

SOINCA – Sociedade Industrial de Cucujães, S.A.

Rua do Município, 907 ● Apartado 107 ● 3721-908 Vila de Cucujães ● Portugal

Tel. 00 351 256 600 260 ● soinca@soinca.pt ● www.soinca.pt

**IN-SITU
SBR**

[Handwritten signatures]
SOINCA
 Desde 1946
[Handwritten signature]

HIC	ESPESSURA
Conforto	10mm
0,80m	20mm
1,00m	30mm
1,30m	40mm
1,40m	43mm
1,50m	50mm
1,70m	60mm
1,90m	70mm
2,10m	80mm
2,30m	90mm
2,50m	100mm
2,90m	+100mm
2,60m	110mm
2,70m	120mm
3,20m	140mm

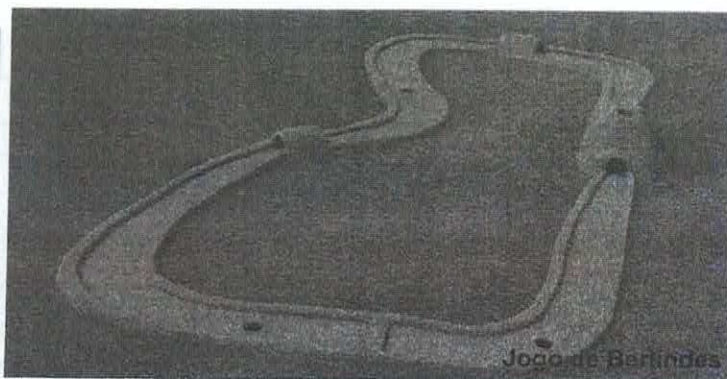

ISABEL ISIDORO, UNIPESSOAL LDA
- Obras Públicas-

NIF:513 838 848 N° de Alvará:91136-PUB

UNIÃO DE FREGUESIAS AMOREIRA, PARADA E CABREIRA

PROPOSTA- CABREIRA

Barracão Cabreira

Cap.	Descrição	un	Quantidade	Valor unitário €	Total €
1	Fornecimento e colocação em obra de vigas de cimento pré fabricado e tijoleira em cimento pré fabricado para execução de uma lage, incluindo todos os materiais e trabalhos necessários á sua boa execução	vg	1	9900,00	9.900,00
	Total do orçamento				9.900,00

O presente orçamento importa na quantia de 9.900,00 € (nove mil e novecentos euros).

Á quantia supra acresce o IVA á taxa legal em vigor.

Salgueiral, 26 de março de 2023

ISABEL ISIDORO
UNIPESSOAL, LDA

Contribuinte N° 513 838 848
Salgueiral * 6400-234 LAMEGAL